

# LORAN

Collections

LIKE

Compositions, Complements

N°1  
N°2  
N°3  
Movable Unit  
Movable Unit

STERIL K

Compositions

N°1  
N°2

JOLIE

Single Product

Cart

QUADRO

Single Product

Wall Unit

MAESTRO

Compositions, Products

Bench - MF2CO  
Bench - MF2  
Bench - MFSD  
Bench - MF1  
Maestrowork  
Maestro Box  
Service Units

# LORAN



IT

**Loran: dal 1988 al futuro, una visione a lungo raggio nel panorama dell'arredo per il settore dentale. Una realtà che unisce tradizione e innovazione, nel segno della continuità familiare e dell'evoluzione continua. Una sintesi di stile, ergonomia e funzionalità che prende forme durevoli, efficienti e flessibili, grazie ad un processo nel quale convergono progettazione 3D, manualità artigianale e automazione all'avanguardia. Da questi concetti, espressione della più tipica cultura progettuale e industriale italiana, nasce una collezione sviluppata insieme a designer che sanno dividerli e interpretarli in maniera altrettanto originale e significativa. Perché Loran crea soluzioni ogni volta uniche: in ogni ambiente, in tutto il mondo.**

EN

**Loran: since 1988 to the future, a long-range vision in the panorama of dental furniture. A reality that combines tradition and innovation, in the sign of family continuity and continuous evolution. A synthesis of style, ergonomics and functionality that takes durable, efficient and flexible forms, thanks to a process in which 3D design, craftsmanship and state-of-the-art automation converge. From these concepts, an expression of the most typical Italian design and industrial culture, comes a collection developed together with designers who know how to share and interpret them in an equally original and significant manner. Because Loran creates unique solutions every time: in every environment, all over the world.**

FR

**Loran: de 1988 à l'avenir, une vision à long terme dans le panorama du mobilier dentaire. Une réalité qui allie tradition et innovation, sous le signe de la continuité familiale et de l'évolution continue. Une synthèse de style, d'ergonomie et de fonctionnalité qui prend des formes durables, efficaces et flexibles, grâce à un processus dans lequel convergent le design 3D, l'artisanat et l'automatisation de pointe. De ces concepts, expression du design italien le plus typique et de la culture industrielle, naît une collection développée en collaboration avec des designers qui savent les partager et les interpréter de manière tout aussi originale et significative. Parce que Loran crée des solutions uniques à chaque fois: dans chaque environnement, dans le monde entier.**

DE

**Loran: von 1988 bis in die Zukunft, eine weitreichende Vision im Panorama der zahnmedizinischen Möbel. Eine Realität, die Tradition und Innovation im Zeichen der familiären Kontinuität und der ständigen Weiterentwicklung vereint. Eine Synthese aus Stil, Ergonomie und Funktionalität, die dauerhafte, effiziente und flexible Formen annimmt, dank eines Prozesses, in dem 3D-Design, Handwerkskunst und modernste Automatisierung zusammenkommen. Aus diesen Konzepten, die Ausdruck der typischsten italienischen Design- und Industriekultur sind, entsteht eine Kollektion, die gemeinsam mit Designern entwickelt wird, die es verstehen, sie auf ebenso originelle wie signifikante Weise zu teilen und zu interpretieren. Denn Loran schafft jedes Mal einzigartige Lösungen: in jeder Umgebung, überall auf der Welt.**



IT  
Loran guarda avanti e investe costantemente nel miglioramento, introducendo sempre nuove tecnologie. L'elevata automazione consente di soddisfare ogni richiesta con la massima tempestività.

EN  
Loran looks ahead and constantly invests in improvement, always introducing new technologies. The high level of automation allows each request to be fulfilled with maximum timeliness.

FR  
Loran est tourné vers l'avenir et investit constamment dans l'amélioration, en introduisant toujours de nouvelles technologies. Le haut degré d'automatisation permet de répondre à chaque demande dans les meilleurs délais.

DE  
Loran blickt voraus und investiert ständig in Verbesserungen, indem es immer wieder neue Technologien einführt. Der hohe Automatisierungsgrad ermöglicht es, jede Anfrage mit maximaler Pünktlichkeit zu erfüllen.

**Seguiamo i principi della lean production. / We follow the principles of lean production.  
/ Nous appliquons les principes de la production allégée. / Wir halten uns an die Prinzipien  
der schlanken Produktion.**

**Immaginiamo il futuro e lo realizziamo ogni giorno. / We imagine the future and bring it to life every day. / Nous imaginons l'avenir et le construisons jour après jour. / Wir stellen uns die Zukunft vor und verwirklichen sie jeden Tag.**

IT

Passione, talento e professionalità sono principi fondamentali per Loran. Valori che emergono in tutte le fasi produttive e in ogni dettaglio dei prodotti, realizzati su misura per ogni singolo spazio e progetto. Tutto questo in un ambiente di lavoro etico, sicuro e sostenibile.

EN

Passion, talent and professionalism are fundamental principles for Loran. Values that emerge in all production phases and in every detail of the products, tailor-made for each individual space and project. All this is in an ethical, safe and sustainable working environment.

FR

La passion, le talent et le professionnalisme sont des principes fondamentaux pour Loran. Des valeurs qui se manifestent dans toutes les phases de production et dans chaque détail des produits, conçus sur mesure pour chaque espace et chaque projet. Le tout dans un environnement de travail éthique, sûr et durable.

DE

Leidenschaft, Talent und Professionalität sind die Grundprinzipien von Loran. Werte, die in allen Produktionsphasen und in jedem Detail der Produkte zum Tragen kommen, die für jeden einzelnen Raum und jedes Projekt maßgeschneidert sind. Und das alles in einem ethischen, sicheren und nachhaltigen Arbeitsumfeld.





**Prodotti / Products / Produits / Produkte**

**Like**

**Pag. 10**

**Steril K**

**Pag. 24**

**Jolie**

**Pag. 34**

**Quadro**

**Pag. 38**

**Maestro**

**Pag. 42**

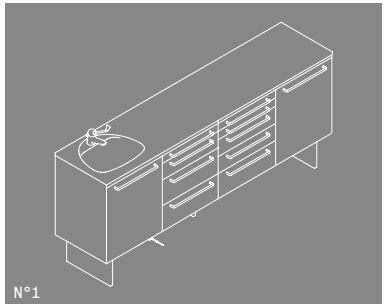

N°1

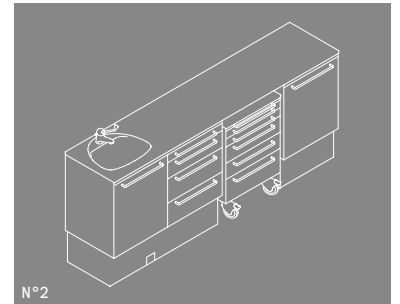

N°2

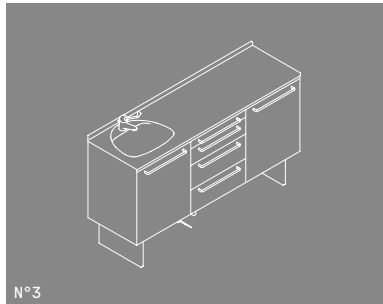

N°3

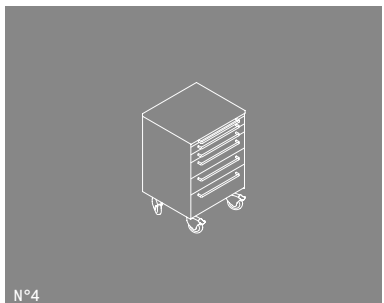

N°4

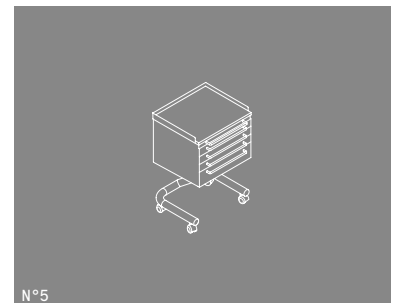

N°5



IT

**Semplice, elegante, funzionale: bastano tre parole per definire questo mobile, pensato per soddisfare molteplici esigenze. Proposto con basamento chiuso o su piedi, può essere dotato di lavello in ceramica a filo oppure in acciaio inox smaltato, maniglie in alluminio anodizzato, cassetti attrezzati con bacinelle e chiusura ammortizzata.**

EN

**Simple, elegant, functional: just three words are enough to describe this unit, designed to meet a wide range of needs. Available with a closed base or on legs, it can be fitted with a flush-mounted ceramic or enamelled stainless steel sink, anodised aluminium handles, fitted drawers with trays and soft-close mechanisms.**

FR

**Simple, élégant, fonctionnel : trois mots suffisent pour décrire ce meuble, conçu pour répondre à de multiples besoins. Proposé avec un socle fermé ou sur pieds, il peut être équipé d'un évier afleurant en céramique ou en acier inoxydable émaillé, de poignées en aluminium anodisé, de tiroirs équipés avec intérieurs de tiroirs et d'une fermeture amortie.**

DE

**Schlicht, elegant, funktional: Drei Worte genügen, um dieses Möbelstück zu beschreiben, das für vielfältige Anforderungen konzipiert wurde. Es ist wahlweise mit geschlossenem Sockel oder auf Füßen erhältlich und kann mit einer bündig eingelassenen Spüle aus Keramik oder emailliertem Edelstahl, Griffen aus eloxiertem Aluminium, ausgestatteten Schubladen mit Einsätze und einem gedämpften Schließmechanismus ausgestattet werden.**





↑ Like: Servomobile / Movable unit / Module mobile / Rollenschrank

→ Cassetto con maniglia e chiusura ammortizzata / Drawer with handle and soft closing guides / Tiroir avec poignée et fermeture amortie / Schublade mit Griff und Softeinzug





← Like: Servomobile / Movable unit / Module mobile / Rollenschrank



← Kit comando elettromagnetico 24V / 24V Electromagnetic control kit / Kit commande electromagnetique 24V pour l'eau / Elektromagnetischer Wasserauslöser 24V







← Kit comando elettromagnetico 24V /24V electromagnetic control kit / Kit commande electromagnetique 24V pour l'eau / Elektromagnetischer Wasserauslöser 24V

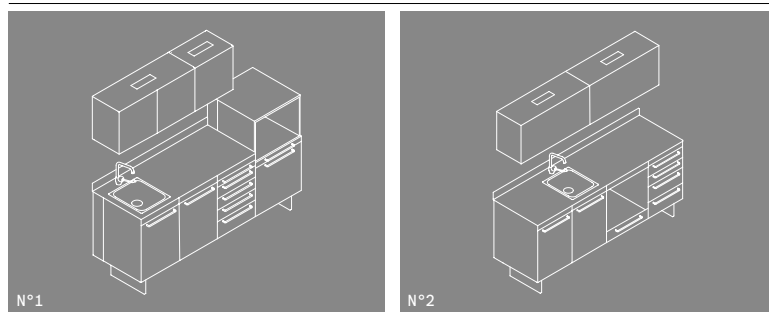

N°1

N°2

IT

Soluzione modulare, pratica e compatta per la sterilizzazione. Garantisce il rispetto dei protocolli d'igiene e ottimizza lo spazio disponibile, inserendosi in ogni tipologia di attività sanitaria: studi dentistici, ambulatori specialistici, cliniche veterinarie, nonché centri estetici e altre realtà.

EN

A modular, practical and compact sterilisation solution. It ensures compliance with hygiene protocols and makes the most of available space, making it suitable for all types of healthcare settings: dental practices, specialist clinics, veterinary clinics, as well as beauty salons and other establishments.

FR

Solution modulaire, pratique et compacte pour la stérilisation. Elle garantit le respect des protocoles d'hygiène et optimise l'espace disponible, s'adaptant à tous les types d'établissements de santé : cabinets dentaires, cabinets médicaux spécialisés, cliniques vétérinaires, ainsi que centres de beauté et autres structures.

DE

Eine modulare, praktische und kompakte Lösung für die Sterilisation. Sie gewährleistet die Einhaltung der Hygienevorschriften und nutzt den verfügbaren Platz optimal aus, sodass sie sich in jede Art von medizinischer Einrichtung einfügt: Zahnarztpraxen, Facharztpraxen, Tierkliniken sowie Kosmetikstudios und andere Einrichtungen.







↑ Steril K: Versione su basamento / Version on base unit / Version sur socles fermés / Version auf Sockel

← Piede modello Steril K / Foot Steril K model / Modèle de pied Steril K / Steril K Modell Standfuß





↑ Pensile con ante in vetro scorrevoli / Wall unit with sliding glass doors / Élément mural avec portes coulissantes en verre / Hängeschrank mit Glas-Schiebetüren



→ Pensile con anta a ribalta / Wall unit with flap door / Élément haut avec porte battante / Hängeschrank mit Kipptür

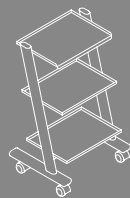

N°1

**IT**  
Carrello essenziale e maneggevole per l'appoggio delle strumentazioni nello studio dentistico e in altre situazioni. Sotto il ripiano inferiore è collocata una presa multipla per l'elettrificazione. Le ruote piroettanti consentono un agile spostamento nello spazio.

**EN**  
A simple, easy-to-manoeuvre trolley for holding instruments in dental practices and other settings. A power strip is located beneath the bottom shelf. The swivel castors allow for easy movement around the room.

**FR**  
Chariot simple et maniable destiné à accueillir le matériel dans un cabinet dentaire et dans d'autres contextes. Une multiprise est installée sous la tablette inférieure pour l'alimentation électrique. Les roulettes pivotantes permettent de le déplacer facilement dans la pièce.

**DE**  
Ein praktischer und wendiger Rollwagen zur Ablage von Instrumenten in der Zahnarztpraxis und in anderen Situationen. Unter der unteren Ablage befindet sich eine Mehrfachsteckdose für den Stromanschluss. Die Lenkrollen ermöglichen ein leichtes Manövrieren im Raum.





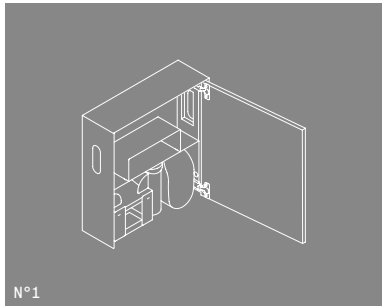

N°1



IT  
**Gruppo igiene estremamente compatto: in soli 50 cm di larghezza, contiene tutto il necessario e facilita l'operatività. È dotato di distributori inferiori per bicchieri e sapone, alloggiamenti per materiali sanitari, vano di stoccaggio e fori laterali per guanti o salviette.**

EN  
**Extremely compact hygiene unit: just 50 cm wide, it contains everything you need and makes it easier to use. It features lower dispensers for cups and soap, compartments for sanitary supplies, a storage compartment and side slots for gloves or wipes.**

FR  
**Meuble sanitaire extrêmement compact : avec seulement 50 cm de largeur, il contient tout le nécessaire et facilite le travail. Il est équipé de distributeurs inférieurs pour les gobelets et le savon, de compartiments pour le matériel sanitaire, d'un espace de rangement et d'ouvertures latérales pour les gants ou les lingettes.**

DE  
**Extrem kompakte Hygienestation: Mit einer Breite von nur 50 cm bietet sie alles Notwendige und erleichtert die Arbeit. Sie ist mit unteren Spendern für Becher und Seife, Ablagen für Hygieneartikel, einem Staufach und seitlichen Öffnungen für Handschuhe oder Tücher ausgestattet.**



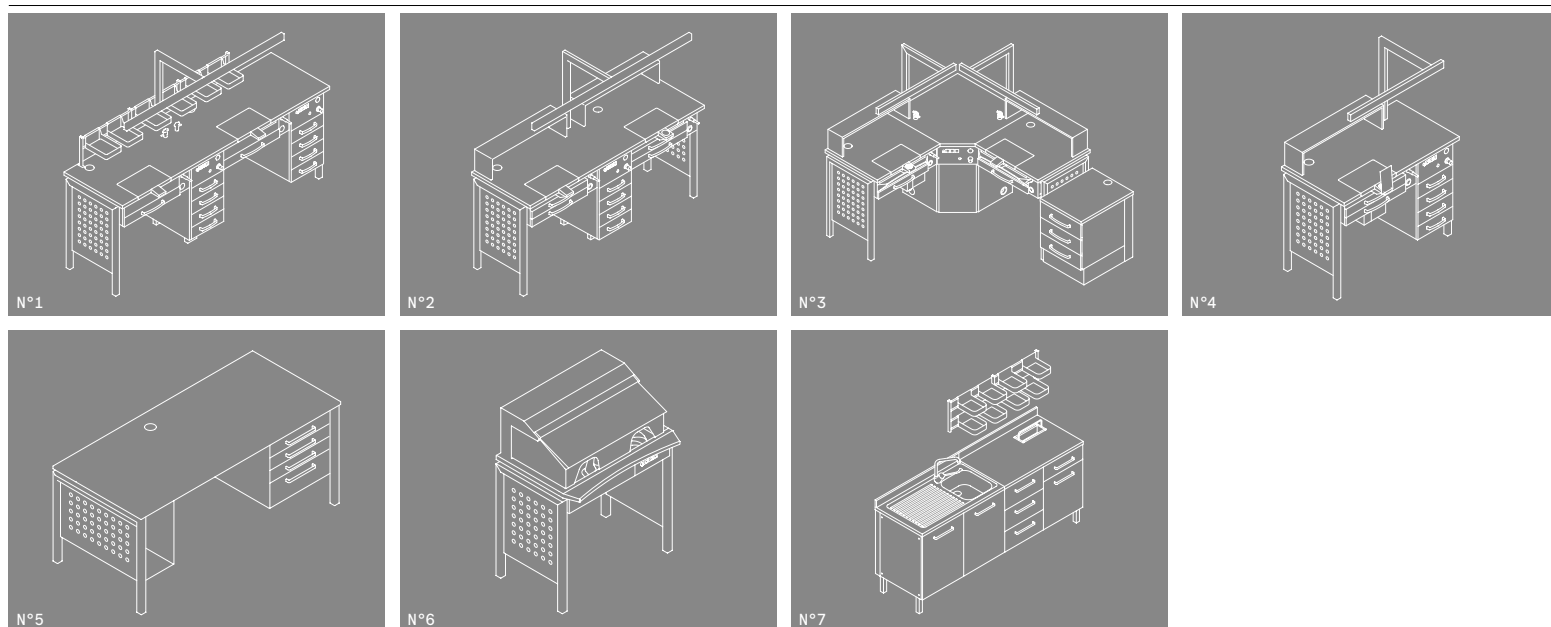

IT

Sistema completo e flessibile di banchi a una o due postazioni, mobili di servizio, cappe e accessori che consentono di realizzare qualsiasi laboratorio operativo. Il design essenziale si unisce alla resistenza e funzionalità dei materiali. Il colore diventa un linguaggio distintivo nell'ambiente.

EN

A comprehensive and flexible system comprising single- and double-station workbenches, service units, fume cupboards and accessories, enabling the creation of any type of operational laboratory. The minimalist design is combined with the durability and functionality of the materials. Colour becomes a distinctive feature of the environment.

FR

Une gamme complète et modulable d'établissements à un ou deux postes, de meubles de service, de hottes et d'accessoires permettant d'aménager n'importe quel laboratoire opérationnel. Le design épuré s'allie à la résistance et à la fonctionnalité des matériaux. La couleur devient un élément distinctif de l'espace.

DE

Ein umfassendes und flexibles System aus Ein- und Zweiposten-Arbeitstischen, Servicemöbeln, Abzugshauben und Zubehör, mit dem sich jedes Arbeitslabor realisieren lässt. Das schlichte Design verbindet sich mit der Robustheit und Funktionalität der Materialien. Farbe wird zu einem unverwechselbaren Gestaltungselement in der Umgebung.







↑ Frontalino in legno appoggia braccia / Front panel armrest in wood / Façade accoudoir en bois / Frontplatte Armstützen aus Holz







← Banco ad angolo / Corner bench / Etabli en angle / Ecklösung



↑ Scrivania Maestrowork / Desk Maestrowork / Travail de bureau Maestrowork / Maestrowork Schreibtischarbeit





↑ Dettaglio caviglia con vetro di protezione / Ankle detail with protective glass / Détail de la cheville avec verre de protection / Detail Feilkloben mit Schutzglas



↑ Maestro Box / Maestro Box / Maestro Box / Maestro Box

# Finiture / Finishes / Finitions / Ausführungen

**Collezione / Collection / Collection / Sammlung: LIKE, STERIL K, JOLIE, QUADRO**

→ Colori frontali, Struttura / Front colors, Carcase / Couleurs de la façade, Structure / Frontfarben, Korpus

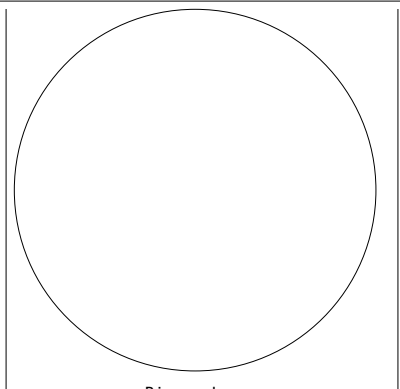

Bianco Loran

**Collezione / Collection / Collection / Sammlung: MAESTRO**

→ Colori frontali / Front colors / Couleurs de la façade / Frontfarben

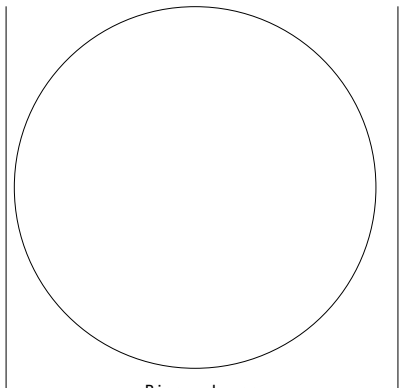

Bianco Loran

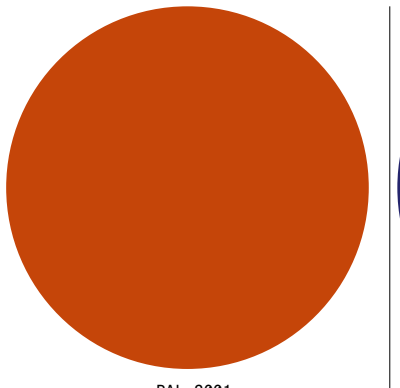

RAL 2001

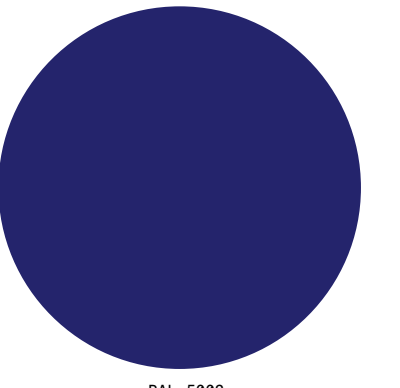

RAL 5002

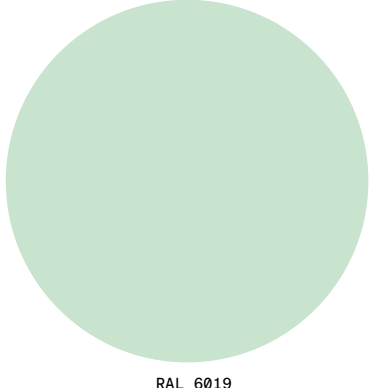

RAL 6019

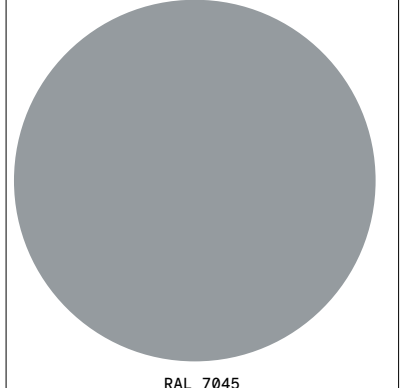

RAL 7045

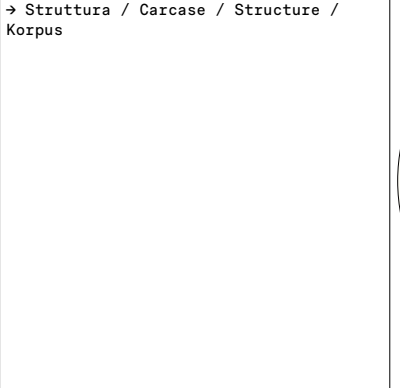

→ Struttura / Carcase / Structure / Korpus

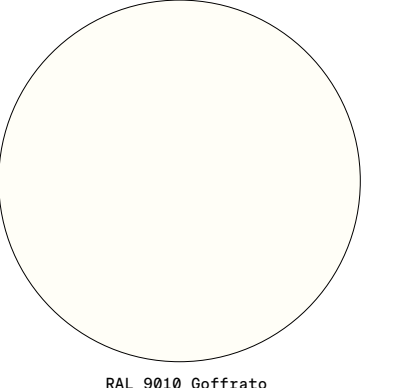

RAL 9010 Goffrato

# Tecniche / Technical / Techniques / Techniken

**Like**

**Pag. 58**

**Steril K**

**Pag. 60**

**Jolie**

**Pag. 61**

**Quadro**

**Pag. 62**

**Maestro**

**Pag. 62**

## LIKE-1

	Dimensioni / Dimensions / Dimensions / Abmessungen	Finiture / Finishes / Finitions / Ausführungen	Pag. 12-13, 15
	L 2010 x P 455 x H 880 (Soprapiano)	Bianco Loran	
IT 01 Miscelatore a leva lunga 02 Lavello in ceramica a filo piano 03 Modulo lavello con anta 04 Kit comando elettromagnetico 24V 05 Modulo con cassette: 1A + 1B + 2C 06 Modulo con cassette: 2A + 2B + 1C 07 Modulo con anta e 2 ripiani interni 08 Piano in laminato	EN 01 Chromed mixer with long lever 02 Flush ceramic bowl 03 Sink module with door 04 24V electromagnetic control kit 05 Module with drawers: 1A + 1B + 2C 06 Module with drawers: 2A + 2B + 1C 07 Module with door and 2 internal shelves 08 Laminate top	FR 01 Robinet chromé à levier long 02 Evier porcelaine collée sous le plan 03 Module d'évier avec porte 04 Kit commande électromagnétique 24V pour l'eau 05 Module avec tiroirs: 1A + 1B + 2C 06 Module avec tiroirs: 2A + 2B + 1C 07 Module avec porte et 2 étagères intérieures 08 Plan en laminé	DE 01 Verchromte Wasserhahn mit langem Hebel 02 Porzellanwaschbecken bündig mit der Arbeitsplatte 03 Waschbeckenschrank mit Tür 04 Elektromagnetischer Wasserauslöser 24V 05 Modul mit Schubladen: 1A + 1B + 2C 06 Modul mit Schubladen: 2A + 2B + 1C 07 Modul mit Tür und 2 Einlegeböden 08 Arbeitsplatte aus Laminat

La composizione è comprensiva di bacinelle / Trays included / Intérieurs de tiroirs inclus / Standard Schubladeneinsätze sind enthalten

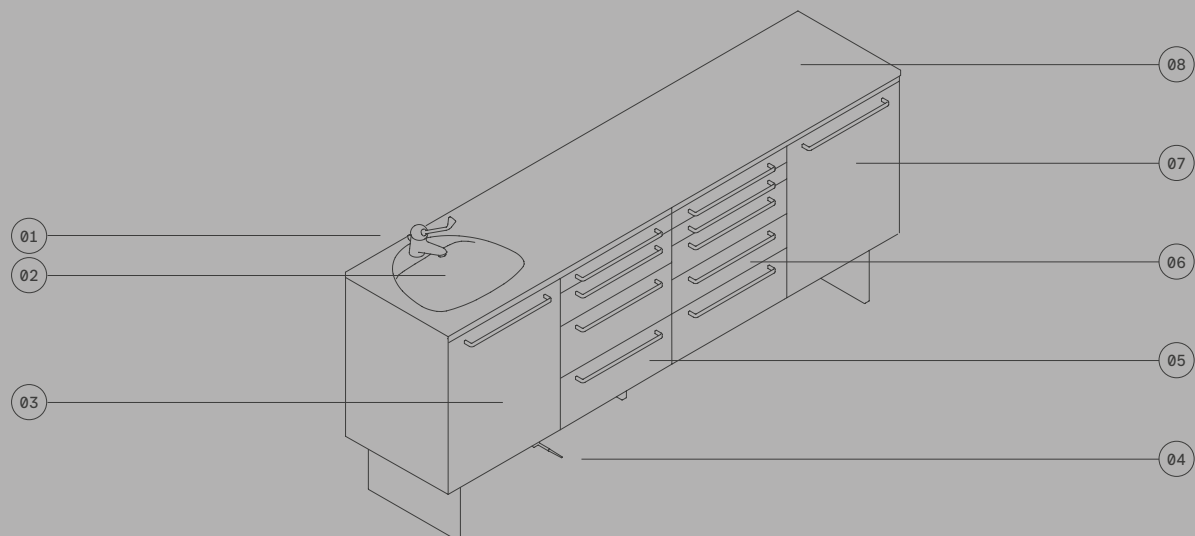

## LIKE-3

	Dimensioni / Dimensions / Dimensions / Abmessungen	Finiture / Finishes / Finitions / Ausführungen	Pag. 20-21, 22
	L 1510 x P 455 x H 880 (Soprapiano)	Bianco Loran	
IT 01 Miscelatore a leva lunga 02 Lavello in ceramica a filo piano 03 Modulo lavello con anta 04 Kit comando elettromagnetico 24V 05 Modulo con cassette: 1A + 1B + 2C 06 Modulo con anta e 2 ripiani interni 07 Piano in laminato 08 Alzatina	EN 01 Chromed mixer with long lever 02 Flush ceramic bowl 03 Sink module with door 04 24V electromagnetic control kit 05 Module with drawers: 1A + 1B + 2C 06 Module with door and 2 internal shelves 07 Laminate top 08 Splashback	FR 01 Robinet chromé à levier long 02 Evier porcelaine collée sous le plan 03 Module d'évier avec porte 04 Kit commande électromagnétique 24V pour l'eau 05 Module avec tiroirs: 1A + 1B + 2C 06 Module avec porte et 2 étagères intérieures 07 Plan en laminé 08 Dossieret	DE 01 Verchromte Wasserhahn mit langem Hebel 02 Porzellanwaschbecken bündig mit der Arbeitsplatte 03 Waschbeckenschrank mit Tür 04 Elektromagnetischer Wasserauslöser 24V 05 Modul mit Schubladen: 1A + 1B + 2C 06 Modul mit Tür und 2 Einlegeböden 07 Arbeitsplatte aus Laminat 08 Aufkantung

La composizione è comprensiva di bacinelle / Trays included / Intérieurs de tiroirs inclus / Standard Schubladeneinsätze sind enthalten

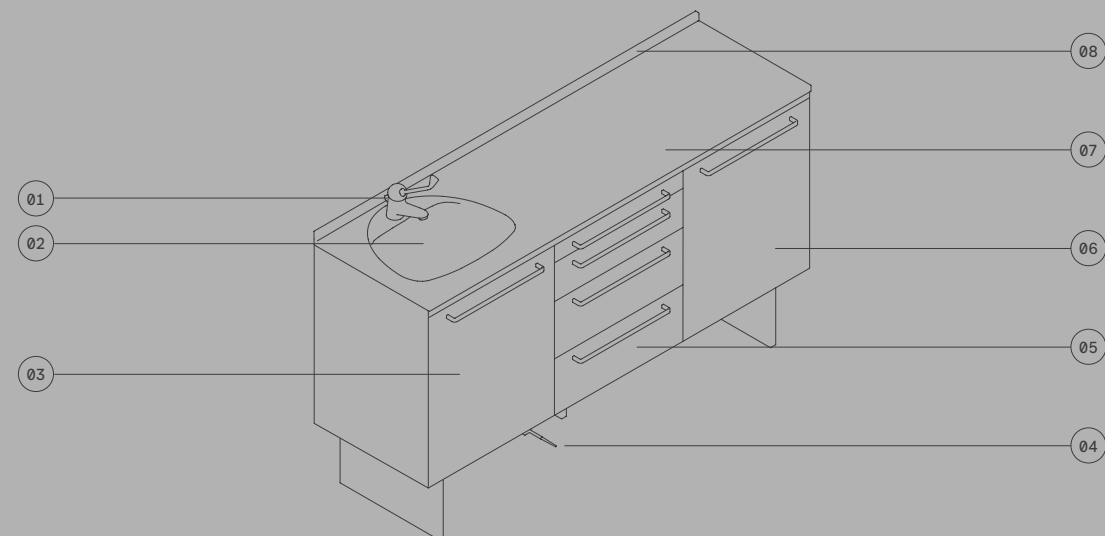

## LIKE-2

	Dimensioni / Dimensions / Dimensions / Abmessungen	Finiture / Finishes / Finitions / Ausführungen	Pag. 16-17, 18, 19
	L 2010 x P 455 x H 880 (Soprapiano)	Bianco Loran	
IT 01 Miscelatore a leva lunga 02 Lavello in ceramica a filo piano 03 Modulo lavello con anta 04 Modulo con cassette: 1A + 1B + 2C 05 Servomobile con cassette: 2A + 2B + 1C 06 Modulo con anta e 2 ripiani interni 07 Piano in laminato 08 Kit comando elettromagnetico 24V	EN 01 Chromed mixer with long lever 02 Flush ceramic bowl 03 Sink module with door 04 Module with drawers: 1A + 1B + 2C 05 Movable unit with drawers: 2A + 2B + 1C 06 Module with door and 2 internal shelves 07 Laminate top 08 24V Electromagnetic control kit	FR 01 Robinet chromé à levier long 02 Evier porcelaine collée sous le plan 03 Module d'évier avec porte 04 Module avec tiroirs: 1A + 1B + 2C 05 Module mobile avec tiroirs: 2A + 2B + 1C 06 Module avec porte et 2 étagères intérieures 07 Plan en laminé 08 Kit commande electromagnetique 24V pour l'eau	DE 01 Verchromte Wasserhahn mit langem Hebel 02 Porzellanwaschbecken bündig mit der Arbeitsplatte 03 Waschbeckenschrank mit Tür 04 Modul mit Schubladen: 1A + 1B + 2C 05 Rollenschrank mit Schubladen: 2A + 2B + 1C 06 Modul mit Tür und 2 Einlegeböden 07 Arbeitsplatte aus Laminat 08 Elektromagnetischer Wasserauslöser 24V

La composizione è comprensiva di bacinelle / Trays included / Intérieurs de tiroirs inclus / Standard Schubladeneinsätze sind enthalten

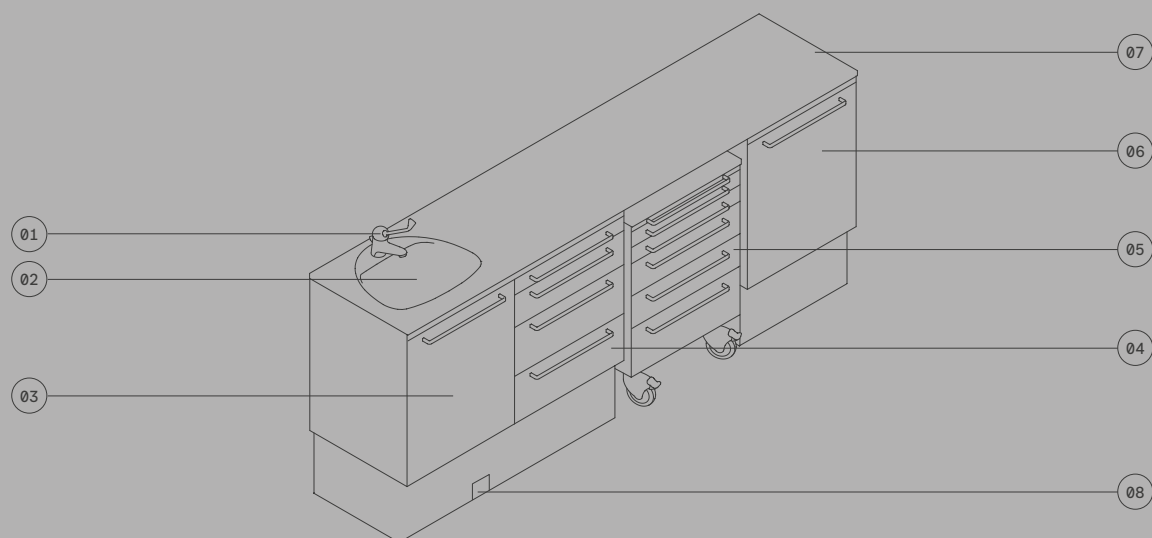

## SERVOMOBILE LIKE

	Dimensioni / Dimensions / Dimensions / Abmessungen	Finiture / Finishes / Finitions / Ausführungen	Pag. 20-21, 23
	L 505 x P 460 x H 790 (Soprapiano)	Bianco Loran	
IT 01 Modulo con cassette: 2A + 2B + 1C 02 Ruote senza freno 03 Ruote con freno	EN 01 Module with drawers: 2A + 2B + 1C 02 Wheels without brake 03 Wheels with brake	FR 01 Module avec tiroirs: 2A + 2B + 1C 02 Roues sans frein 03 Roues avec frein	DE 01 Modul mit Schubladen: 2A + 2B + 1C 02 Räder ohne Bremse 03 Räder mit Bremse

La composizione è comprensiva di bacinelle / Trays included / Intérieurs de tiroirs inclus / Standard Schubladeneinsätze sind enthalten

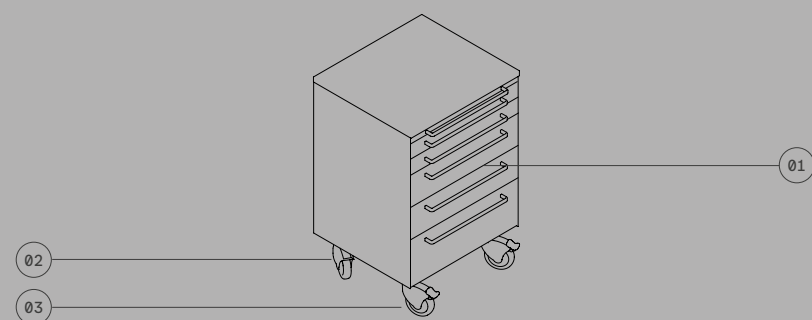

# SERVOMOBILE LIKE

Dimensioni / Dimensions / Dimensions / Abmessungen	Finiture / Finishes / Finitions / Ausführungen	Pag. 14
L 505 x P 480 x H 775	Bianco Loran	

IT	EN	FR	DE
01 Piano in laminato o stratificato	01 Laminate or stratified top	01 Dessus en laminé ou stratifié	01 Laminat- oder Schichtstoffplatte
02 Modulo con cassetti: 3A + 1B	02 Module with drawers: 3A + 1B	02 Module avec tiroirs: 3A + 1B	02 Modul mit Schubladen: 3A + 1B
03 Ruote senza freno	03 Wheels without brake	03 Roues sans frein	03 Räder ohne Bremse
04 Alzatina	04 Splashback	04 Dosseret	04 Aufkantung

La composizione è comprensiva di bacinelle / Trays included / Intérieurs de tiroirs inclus / Standard Schubladeneinsätze sind enthalten

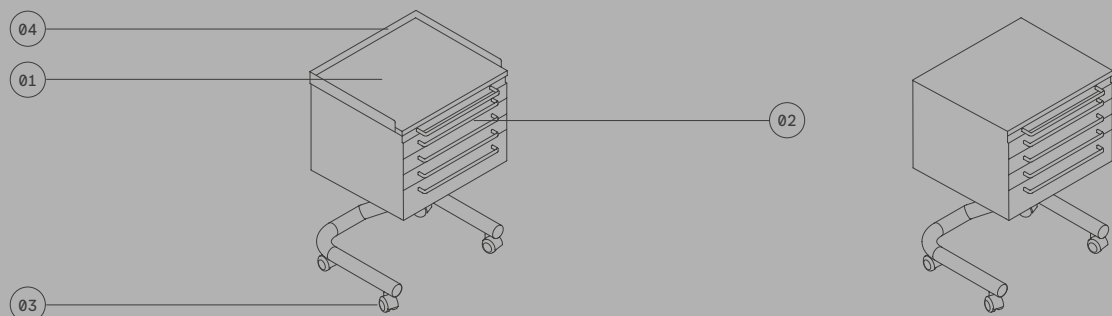

# STERIL K-1

Dimensioni / Dimensions / Dimensions / Abmessungen	Finiture / Finishes / Finitions / Ausführungen	Pag. 26-27, 28, 29
L 2105 x P 640 x H 2000	Bianco Loran	

IT	EN	FR	DE
01 Tamponamento di chiusura posteriore	01 Rear closing flap	01 Panneau de fermeture arrière	01 Hintere Verschlussklappe
02 Miscelatore a collo alto	02 High neck mixer	02 Mélangeur à col haut	02 Wasserhahn mit langem Hals
03 Vasca in acciaio inox	03 Stainless steel sink	03 Evier en inox	03 Edelstahlwaschbecken
04 Modulo lavello con anta	04 Sink module with door	04 Module d'évier avec porte	04 Waschbeckenschrank mit Tür
05 Modulo con anta e 2 ripiani interni	05 Module with door and 2 internal shelves	05 Module avec porte et 2 étagères intérieures	05 Modul mit Tür und 2 Einlegeböden
06 Modulo con cassetti: 1A + 3B + 1C	06 Module with drawers: 1A + 3B + 1C	06 Module avec tiroirs: 1A + 3B + 1C	06 Modul mit Schubladen: 1A + 3B + 1C
07 Colonna per sigillatrice e predisposta per appoggio autoclave, con anta e 1 ripiano interno nella parte inferiore	07 Thermosealer module with H.430mm compartment and drawer, door and shelf in the lower compartment, top prepared for autoclave	07 Module soudeuse avec logement H.430mm et tiroir, porte et étagère en bas, dessus préparé pour autoclave	07 Modul für Wärmeversiegelung mit Tür und Vorrichtung für Autoklav auf der Ebene
08 Piano in stratificato	08 White stratified top	08 Plan en stratifié blanc	08 Weiß Schichtstoffarbeitsplatte
09 Piano in stratificato	09 White stratified top	09 Plan en stratifié blanc	09 Weiß Schichtstoffarbeitsplatte
10 Alzatina in stratificato	10 White stratified splashback	10 Dosseret en stratifié blanc	10 Weiß Schichtstoffaufkantung
11 Pensile L.1000 con 2 ante apertura battente e 2 ripiani interni	11 Cupboard L 1000 mm with 2 doors and 2 internal shelves	11 Élément mural L 1000 mm avec 2 portes battantes et 2 étagères intérieures	11 Hängeschrank L 1000 mm mit 2 Türflügeln und 2 Inneneinlegeböden
12 Tamponamento di chiusura posteriore	12 Rear closing flap	12 Panneau de fermeture arrière	12 Hintere Verschlussklappe
13 Pensile L.500 con anta battente e 2 ripiani interni	13 Cupboard L 500 mm with swinging door and 2 interior shelves	13 Élément mural L 500 mm avec porte battante et 2 étagères internes	13 Hängeschrank L 1000 mm mit Türflügel und 2 Einlegeböden

La composizione è comprensiva di bacinelle / Trays included / Intérieurs de tiroirs inclus / Standard Schubladeneinsätze sind enthalten

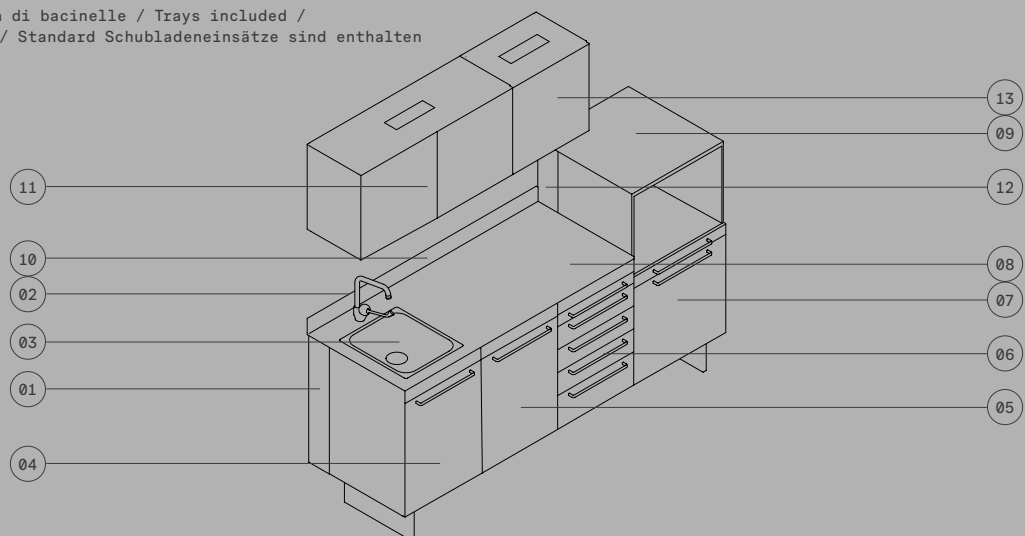

# STERIL K-2

Dimensioni / Dimensions / Dimensions / Abmessungen	Finiture / Finishes / Finitions / Ausführungen	Pag. 30-31, 32, 33
L 2105 x P 640 x H 2000	Bianco Loran	

IT	EN	FR	DE
01 Modulo con anta e 2 ripiani interni	01 Module with door and 2 internal shelves	01 Module avec porte et 2 étagères intérieures	01 Modul mit Tür und 2 Einlegeböden
02 Modulo lavello con anta	02 Sink module with door	02 Module d'évier avec porte	02 Waschbeckenschrank mit Tür
03 Modulo per autoclave	03 Module for autoclave	03 Module pour autoclave	03 Modul für Autoklav
04 Modulo con cassetti: 2B + 2C	04 Module with drawers: 2B + 2C	04 Module avec tiroirs: 2B + 2C	04 Modul mit Schubladen: 2B + 2C
05 Miscelatore a collo alto	05 High neck mixer	05 Mélangeur à col haut	05 Wasserhahn mit langem Hals
06 Vasca in acciaio inox	06 Stainless steel sink	06 Evier en inox	06 Edelstahlwaschbecken
07 Piano in stratificato	07 White stratified top	07 Plan en stratifié blanc	07 Weiß Schichtstoffarbeitsplatte
08 Alzatina in stratificato	08 White stratified splashback	08 Dosseret en stratifié blanc	08 Weiß Schichtstoffaufkantung
09 Pensile L.1000 con anta apertura a ribalta e 2 ripiani interni	09 Wall unit L 1000 mm with flap painted or glass door, with 2 inner shelves	09 Élément haut L 1000 mm avec porte battante peinte ou en verre, avec 2 étagères intérieures	09 Hängeschrank L 1000 mm mit lackierter Kipptür oder Glastür und 2 Inneneinlegeböden
10 Pensile L.1000 con anta apertura a ribalta e 2 ripiani interni	10 Wall unit L 1000 mm with flap painted or glass door, with 2 inner shelves	10 Élément haut L 1000 mm avec porte battante peinte ou en verre, avec 2 étagères intérieures	10 Hängeschrank L 1000 mm mit lackierter Kipptür oder Glastür und 2 Inneneinlegeböden

La composizione è comprensiva di bacinelle / Trays included / Intérieurs de tiroirs inclus / Standard Schubladeneinsätze sind enthalten

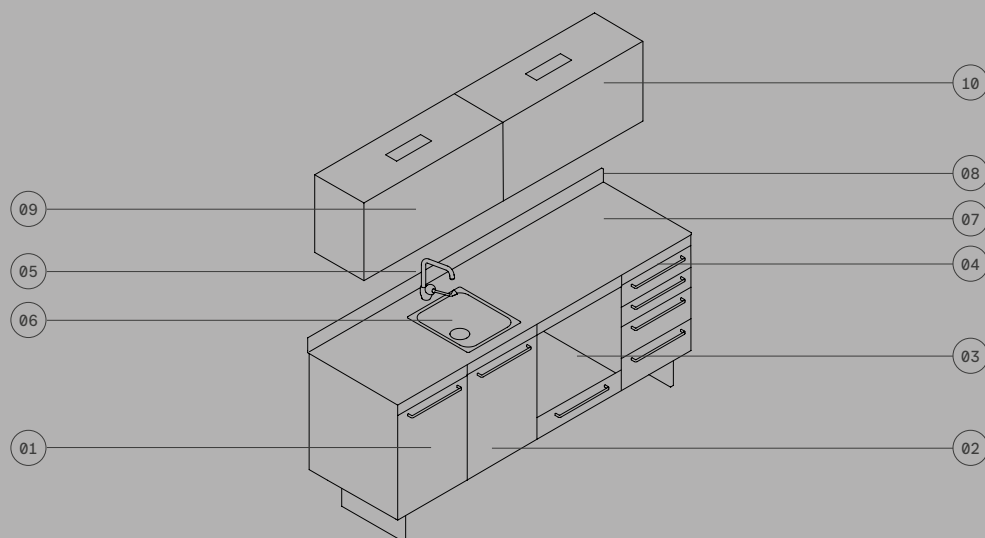

# JOLIE

Dimensioni / Dimensions / Dimensions / Abmessungen	Finiture / Finishes / Finitions / Ausführungen	Pag. 35, 36, 37
L 465 x P 395 x H 785	Bianco Loran	

IT	EN	FR	DE
01 Ripiani	01 Shelves	01 Étagères	01 Glasböden
02 Ruote senza freno	02 Wheels without brake	02 Roues sans frein	02 Räder ohne Bremse
03 Presa multipla universale sul fondo	03 Multiple-outlet trailing socket at the base	03 Multiple universelle sur la base	03 Mehrfachsteckdose an der Unterfläche

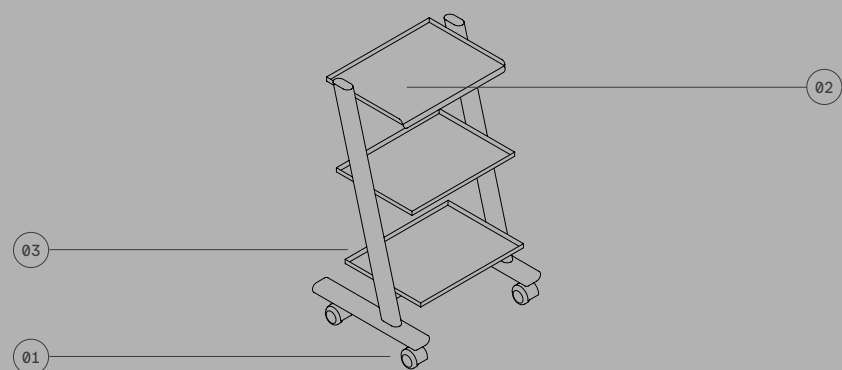

<b>QUADRO</b>	Dimensioni / Dimensions / Dimensions / Abmessungen	Finiture / Finishes / Finitions / Ausführungen	Pag. 39, 40, 41
	L 500 x H 520 x P 160	Bianco Lorán	
IT	EN	FR	DE
01 Alloggiamento per guanti o salviette	01 Gloves or towels holder	01 Supports pour gants ou servi	01 Spender für Handschuhe oder Handtücher
02 Alloggiamento per bavagli o cannule	02 Aprons or aspirator tips holder	02 Support pour canule	02 Spender für Patientenumhänge oder Absaugkanülen
03 Alloggiamento per mascherine	03 Mask housing	03 Support pour masques	03 Maskengehäuse
04 Distributore di bicchieri Infratronik	04 Infratronik cup dispenser	04 Distributeur de gobelets Infratronik	04 Infratronik Becher-Spender
05 Distributore di sapone automatico con fotocellula	05 Touchless soap dispenser	05 Distributeur de savon à photocellule	05 Sensorspender für Seife
06 Vano per stoccaggio	06 Storage compartment	06 Compartiment de stockage	06 Ablagefach
07 Alloggiamento per guanti o salviette	07 Gloves or towels holder	07 Supports pour gants ou servi	07 Spender für Handschuhe oder Handtücher

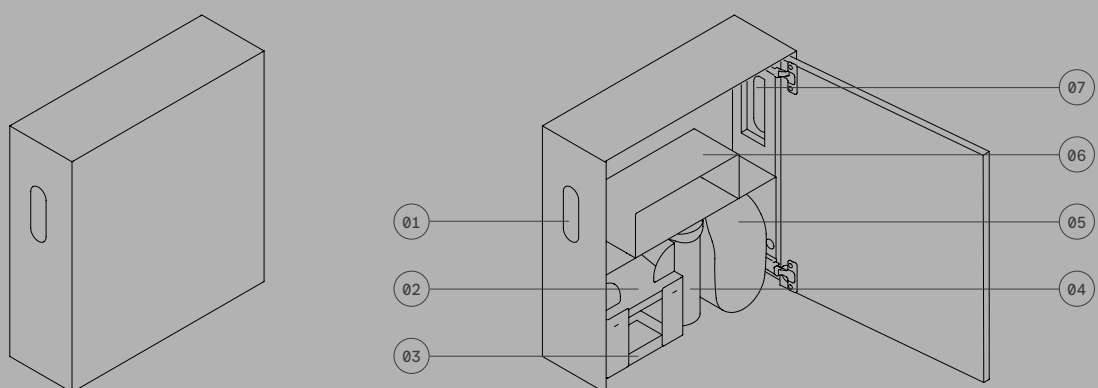

<b>MAESTRO BANCHI - MF2</b>	Dimensioni / Dimensions / Dimensions / Abmessungen	Finiture / Finishes / Finitions / Ausführungen	Pag. 44-45, 47
	L 1905 x P 640 x H 900 (Soprapiano) L 1905 x P 640 x H 1600 (Lampada)	RAL 9010 G RAL 7045 / Bianco Lorán	
IT	EN	FR	DE
01 Lampada per 2 posti di lavoro	01 Lamp for 2 workplaces	01 Lampe pour 2 postes de travail	01 Lampe für 2 Arbeitsplätze
02 Mensola soprapiano per un posto di lavoro	02 Overhead shelf for one workstation	02 Tablette supérieure pour un poste de travail	02 Obere Ablage für einen Arbeitsplatz
03 Protezione inox per posto di lavoro	03 Stainless steel protection for workstation	03 Protection en acier inoxydable pour poste de travail	03 Edelstahlschutz für einen Arbeitsplatz
04 Caviglia chiusa per posto lavoro	04 Closed-peg for work station	04 Chéville fermée en bois	04 Feilkloben aus Holz
05 Caviglia per posto lavoro con aspirazione	05 Perforated-peg for work station with suction apparatus	05 Chéville perforée pour aspiration	05 Feilkloben mit Absaugmaul
Ogni posto di lavoro è compreso di: ← Maestro Banchi - MF2CO	Each workstation is inclusive of: ← Maestro bench - MF2CO	Chaque poste de travail comprend: ← Maestro établi - MF2CO	Jeder Arbeitsplatz ist inklusive: ← Maestro Arbeitstisch - MF2CO

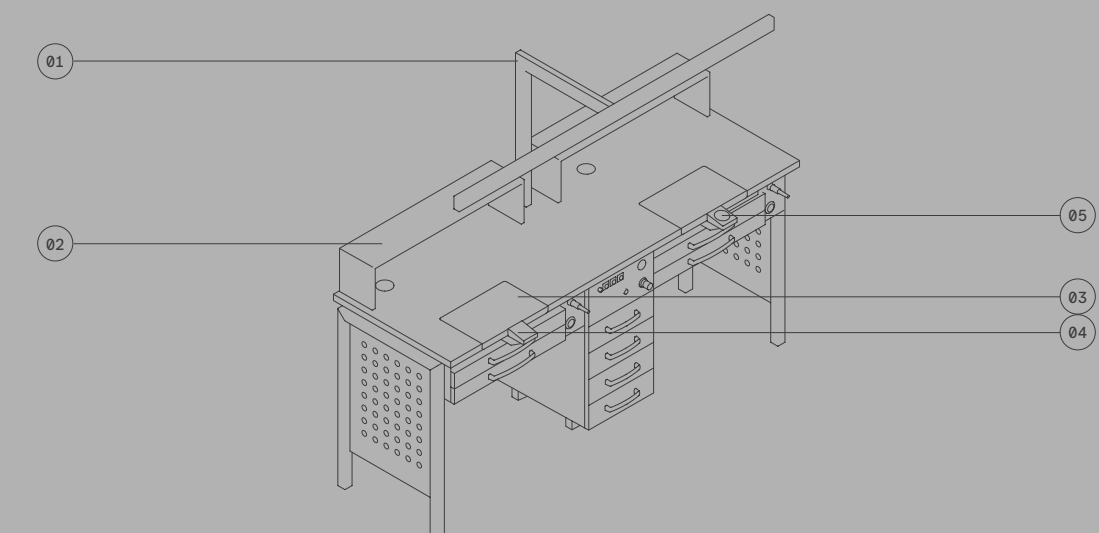

<b>MAESTRO BANCHI - MF2CO</b>	Dimensioni / Dimensions / Dimensions / Abmessungen	Finiture / Finishes / Finitions / Ausführungen	Pag. 46, 44-45
	L 2265 x P 640 x H 900 (Soprapiano) L 2265 x P 640 x H 1600 (Lampada)	RAL 9010 G RAL 7045	
IT	EN	FR	DE
01 Lampada per 2 posti di lavoro	01 Lamp for 2 workplaces	01 Lampe pour 2 postes de travail	01 Lampe für 2 Arbeitsplätze
02 Supporto portabacinelle	02 Workpiece basin support	02 Support de bassinets porte travail	02 Regalschienensystem
03 Bacinella portavori	03 Workpiece basin	03 Bassinet porte travail	03 Arbeitsschale
04 Protezione inox per posto di lavoro	04 Stainless steel protection for workstation	04 Protection en acier inoxydable pour poste de travail	04 Edelstahlschutz für einen Arbeitsplatz
05 Caviglia chiusa per posto lavoro	05 Closed-peg for work station	05 Chéville fermée en bois	05 Feilkloben aus Holz
Ogni posto di lavoro è compreso di: - Impianto elettrico - Predisposizione per impianto di aspirazione - Impianto aria compressa completo di siringa, manometro e riduttore di pressione - 3 prese di corrente - 2 Cassetti completi di bacinelle in PVC	Each workstation is inclusive of: - Electrical system - Preparation for suction system - Compressed air system complete with syringe, pressure gauge and pressure reducer - 3 power sockets - 2 Drawers complete with PVC trays	Chaque poste de travail comprend: - Système électrique - Prédiposition pour système d'aspiration - Système d'air comprimé complet avec seringue, manomètre et réducteur de pression - 3 prises de courant - 2 tiroirs avec plateaux en PVC	Jeder Arbeitsplatz ist inklusive: - Elektrisches System - Vorbereitung für Absauganlage - Druckluftsystem komplett mit Spritze, Manometer und Druckminderer - 3 Steckdosen - 2 Schubladen komplett mit PVC-Schalen

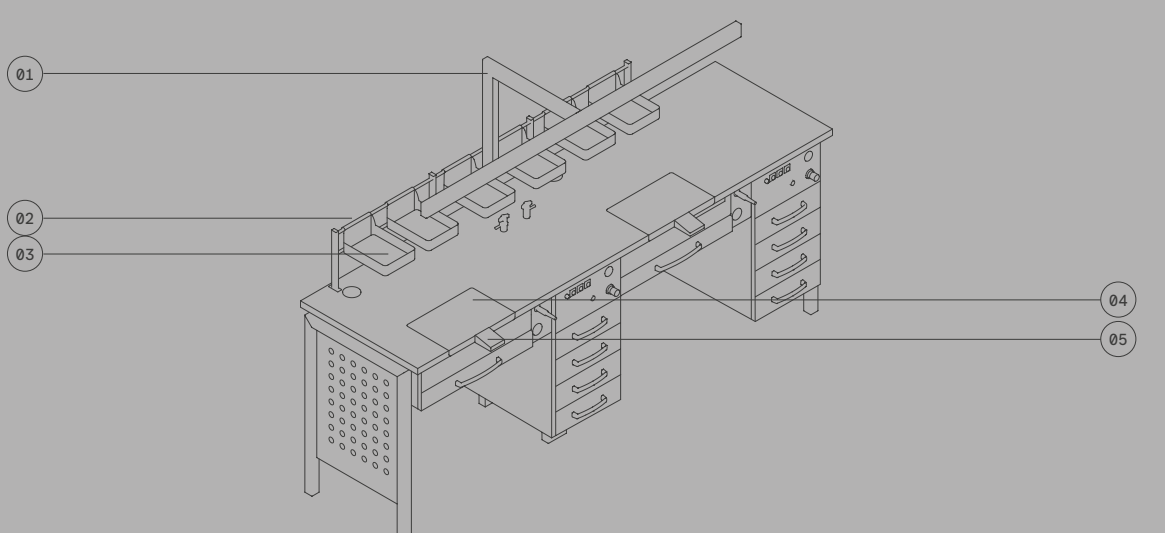

<b>MAESTRO BANCHI - MFSD</b>	Dimensioni / Dimensions / Dimensions / Abmessungen	Finiture / Finishes / Finitions / Ausführungen	Pag. 48-49, 50
	L 1625 x P 2125 x H 900 (Soprapiano)	RAL 9010 G RAL 5002 / Bianco Lorán	
IT	EN	FR	DE
01 Lampada per 1 posto di lavoro	01 Lamp for 1 workplace	01 Eclairage pour 1 poste de travail	01 Lampe für 1 Arbeitsplatz
02 Mensola soprapiano per un posto di lavoro	02 Overhead shelf for 1 workstation	02 Étagère pour 1 poste de travail	02 Überkopffregal für 1 Arbeitsplatz
03 Protezione inox per posto di lavoro	03 Stainless steel protection for workstation	03 Protection en acier inoxydable pour poste de travail	03 Edelstahlschutz für Arbeitsplatz
04 Caviglia per posto lavoro con aspirazione	04 Peg for workstation with suction	04 Cheville pour poste de travail avec aspiration	04 Absaugfeilholz für Arbeitsplatz
05 Frontalino in legno appoggiabraccia	05 Front panel armrest in wood	05 Façade accoudoir en bois	05 Frontplatte Armstützen aus Holz
06 Caviglia chiusa per posto lavoro	06 Closed-peg for work station	06 Chéville fermée en bois	06 Feilkloben aus Holz
07 Cassonetto portaforno con vano per pompa	07 Oven box with compartment for pump	07 Meuble four avec compartiment pour pompe	07 Keramikofen mit Fach für die Pumpe
Ogni posto di lavoro è compreso di: ← Maestro Banchi - MF2CO	Each workstation is inclusive of: ← Maestro bench - MF2CO	Chaque poste de travail comprend: ← Maestro établi - MF2CO	Jeder Arbeitsplatz ist inklusive: ← Maestro Arbeitstisch - MF2CO

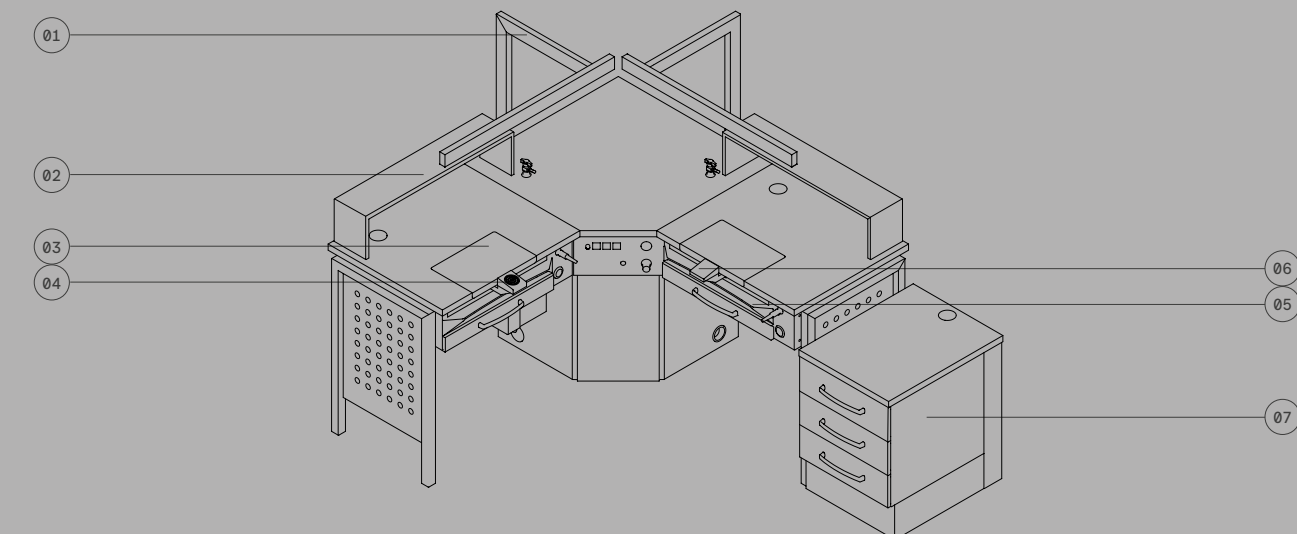

# MAESTRO BANCHI - MF1

Dimensioni / Dimensions / Dimensions / Abmessungen	Finiture / Finishes / Finitions / Ausführungen	Pag. 52-53, 54
L 1175 x P 640 x H 900 (Soprapiano) L 1175 x P 640 x H 1600 (Lampada)	RAL 9010 G RAL 6019 / Bianco Loran	
<b>IT</b> 01 Lampada per 1 posto di lavoro 02 Mensola soprapiano per un posto di lavoro 03 Protezione inox per posto di lavoro 04 Caviglia per posto lavoro con aspirazione, con protezione in vetro  Ogni posto di lavoro è compreso di: ← Maestro Banchi - MF2C0	<b>EN</b> 01 Lamp for 1 workplace 02 Overhead shelf for one workstation 03 Stainless steel protection for workstation 04 Peg for workstation with suction, with glass protection  Each workstation is inclusive of: ← Maestro bench - MF2C0	<b>FR</b> 01 Eclairage pour 1 poste de travail 02 Tablette supérieure pour un poste de travail 03 Protection en acier inoxydable pour poste de travail 04 Cheville pour poste de travail avec aspiration, avec protection en verre  Chaque poste de travail comprend: ← Maestro établi - MF2C0
		<b>DE</b> 01 Lampe für 1 Arbeitsplatz 02 Obere Ablage für einen Arbeitsplatz 03 Edelstahlschutz für einen Arbeitsplatz 04 Absaugfeilholz für Arbeitsplatz  Jeder Arbeitsplatz ist inklusive: ← Maestro Arbeitstisch - MF2C0

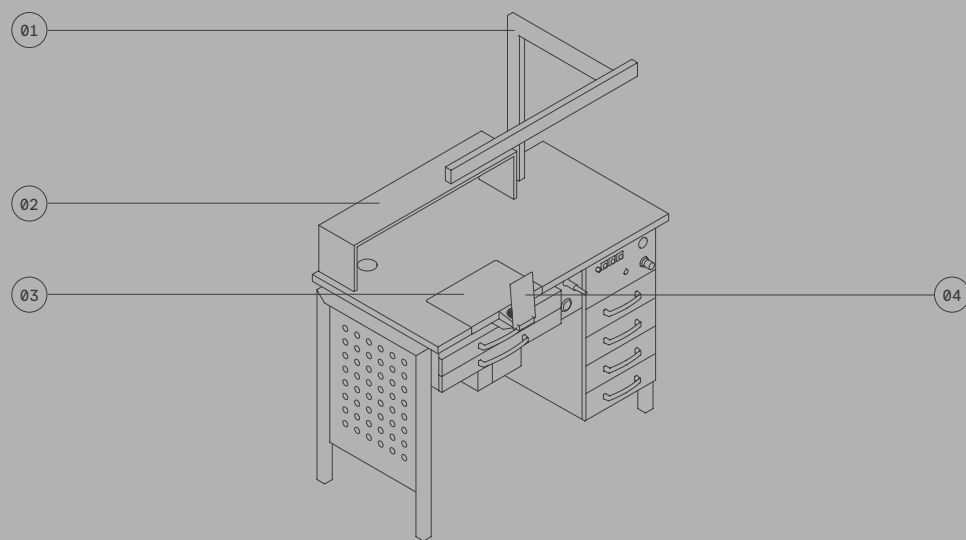

# MAESTROBOX

Dimensioni / Dimensions / Dimensions / Abmessungen	Finiture / Finishes / Finitions / Ausführungen	Pag. 52-53, 55
L 900 x P 645 x H 1190 mm	RAL 9010 G	
<b>IT</b> 01 Vano con caviglia regolabile per aspirazione, illuminazione, soffietto e manipolo per aria, alloggiamento per frese 02 Aspirazione 03 SEL - Sggiolino in faggio naturale  MBOX0A + A1F: Completo di aspirazione con motore a spazzole MBOX0B: Predisposto per aspirazione	<b>EN</b> 01 Compartment with adjustable peg for suction, lighting, air bellows and handpiece, bur housing 02 Aspiration 03 SEL - Natural beech stool  MBOX0A + A1F: Complete with suction with brush motor MBOX0B: With predisposition for suction system	<b>FR</b> 01 Compartiment avec cheville réglable pour l'aspiration, éclairage, soufflette et pièce à main, support pour fraises 02 Aspiration 03 SEL - Siège de travail en bois naturel  MBOX0A + A1F: complet d'aspiration avec moteur à balais MBOX0B: with predisposition for suction system
		<b>DE</b> 01 Abteil mit verstellbarem Feilkloben für Absaugung, Beleuchtung, Luftbläser und Handstück, Bohrergehäuse 02 Absaugung 03 SEL - Arbeitsstuhl aus Buche natur  MBOX0A + A1F: Komplett mit Absaugung, variable Saugleistung MBOX0B: Bereit zum Anschluss einer Absaugung

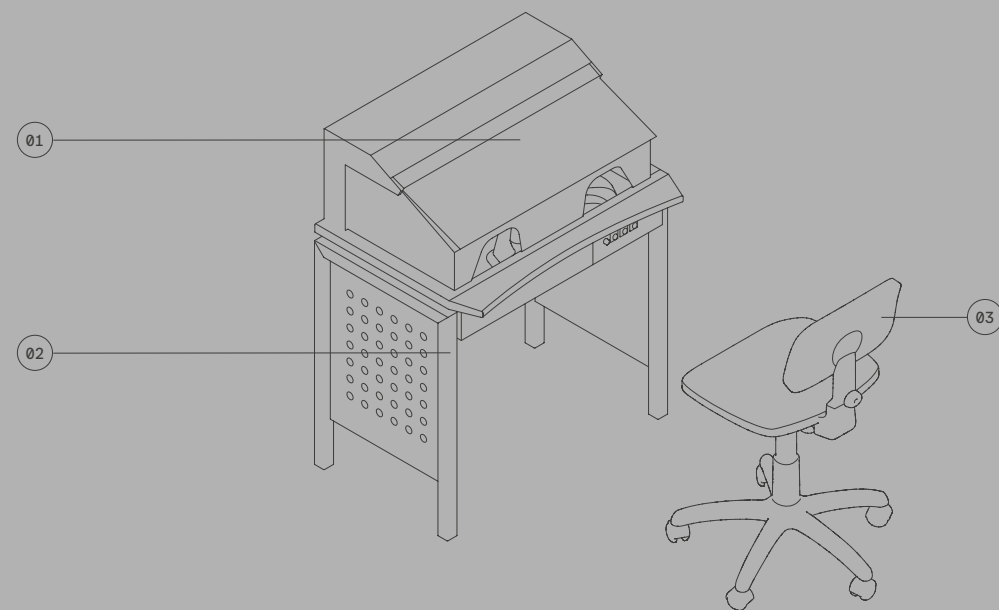

# MAESTRO WORK

Dimensioni / Dimensions / Dimensions / Abmessungen	Finiture / Finishes / Finitions / Ausführungen	Pag. 48-49, 51
L 1700 x P 800 x H 750 (Soprapiano)	RAL 9010 G RAL 5002	
<b>IT</b> 01 Boccola passacavo 02 Piano in laminato 03 Supporto porta PC 04 Cassettiera con 4 cassetti 05 05 SELS - Sggiolino grigio Score Spirit 1500	<b>EN</b> 01 Cable bushing 02 Laminate top 03 PC holder 04 Drawer unit with 4 drawers 05 SELS - Sggiolino grigio Score Spirit 1500	<b>FR</b> 01 Passe-câble 02 Plan en laminé 03 Support pour PC 04 Bloc tiroirs avec 4 tiroirs 05 SELS - Siège de travail gris Score Spirit 1500
		<b>DE</b> 01 Kabeldurchführung 02 Arbeitsplatte aus Laminat 03 PC-Halterung 04 Schubladenblock mit 4 Schubladen 05 SELS - Grauer Arbeitsstuhl Score Spirit 1500

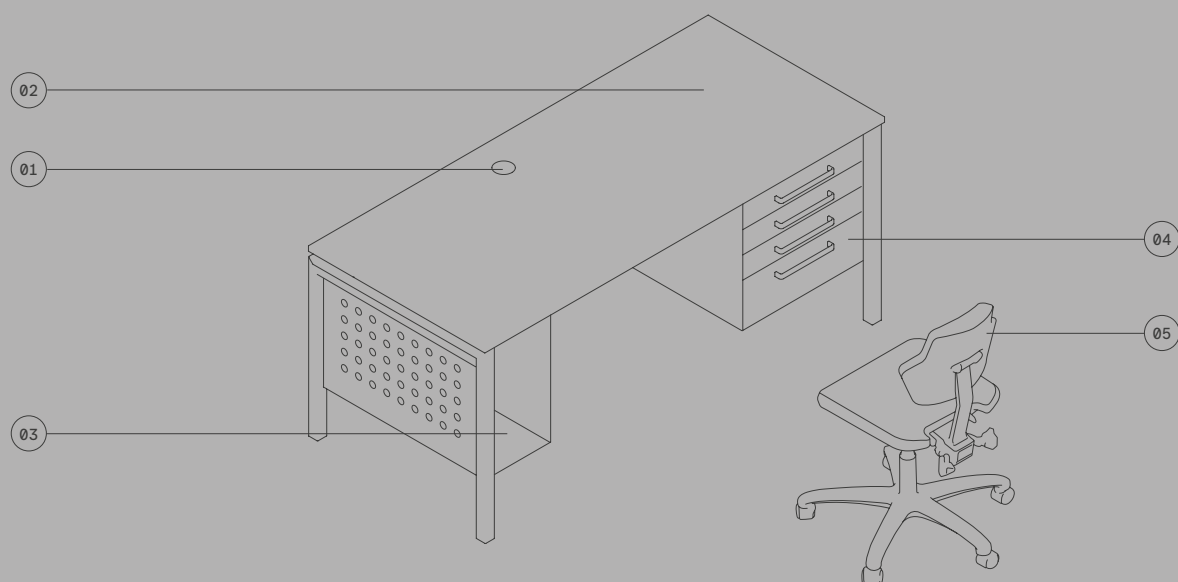

# MAESTRO

Dimensioni / Dimensions / Dimensions / Abmessungen	Finiture / Finishes / Finitions / Ausführungen	Pag. 52-53
L 2060 x P 600 x H 900 mm (Soprapiano)	RAL 9010 G RAL 6019 / Bianco Loran	
<b>IT</b> 01 Miscelatore a collo alto 02 Vasca in acciaio inox 03 Modulo sottolavello L 1050 04 Piede in metallo verniciato 05 Modulo gesso L 1000 con 3 cassetti per gesso con bacinelle in PVC, 1 cassetto per spatole, 1 cassettonne portarifiuti 06 Piano in laminato 07 Foro per gesso 08 Alzatina inox applicata H 60 mm 09 Supporto murale per 12 bacinelle portalavori 10 Bacinella portalavori: arancio, blu, giallo, grigio, rosso, verde	<b>EN</b> 01 High neck mixer 02 Stainless steel sink 03 Under-sink module L 1050 04 Painted metal base 05 Plaster module L 1000 with 3 plaster drawers with PVC trays, 1 spatula drawer, 1 waste bin 06 Laminate top 07 Plaster hole 08 Applied stainless steel reartrim H 60 mm 09 Wall-fixed 12-workpiece basin support 10 Workpiece basin: orange, blue, yellow, grey, red, green	<b>FR</b> 01 Mélangeur à col haut 02 Evier en inox 03 Module sous évier L 1050 04 Pieds en métal peint 05 Module à plâtre L 1000 avec 3 tiroirs à spatules, 1 poubelle 06 Plan en laminé 07 Trou de plâtre 08 Dossieret appliqué en inox H 60 mm 09 Support mural de 12 bassinets 10 Bassinet porte travail: orange, bleu, jaune, gris, rouge, vert
		<b>DE</b> 01 Wasserhahn mit langem Hals 02 Edelstahlwaschbecken 03 Untertischmodul L 1050 04 Sockel aus lackiertem Metall 05 Gipsmodul L 1000 mit 3 Gipschubladen mit PVC-Schalen, 1 Spachtelschublade, 1 Abfallbehälter 06 Arbeitsplatte aus Laminat 07 Mülldurchwurf 08 Edelstahlaufgeklebter Aufkantung H 60 mm 09 Regalschienensystem für Wandmontage (12 Arbeitsschalen) 10 Arbeitsschale: orange, blau, gelb, grau, rot, grün

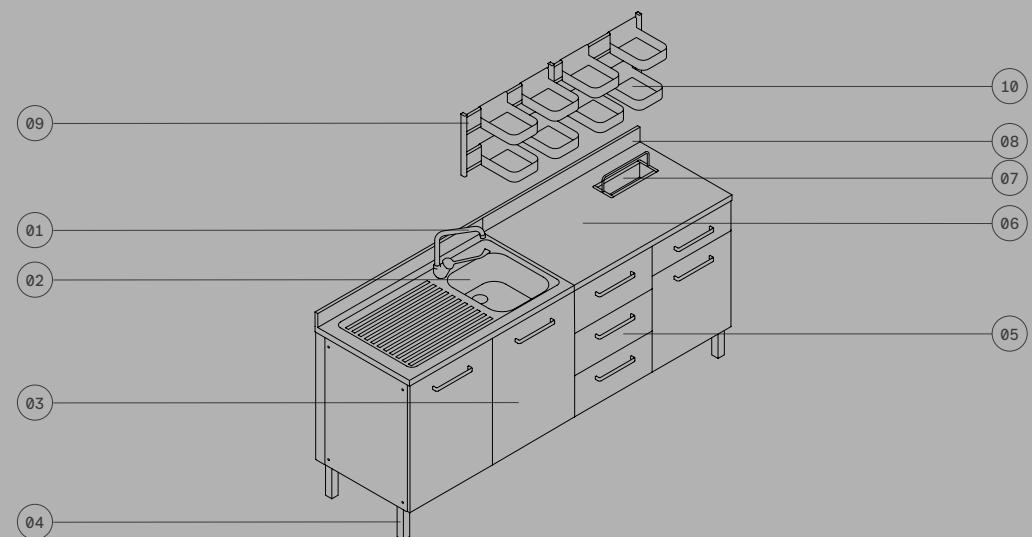

# Notes

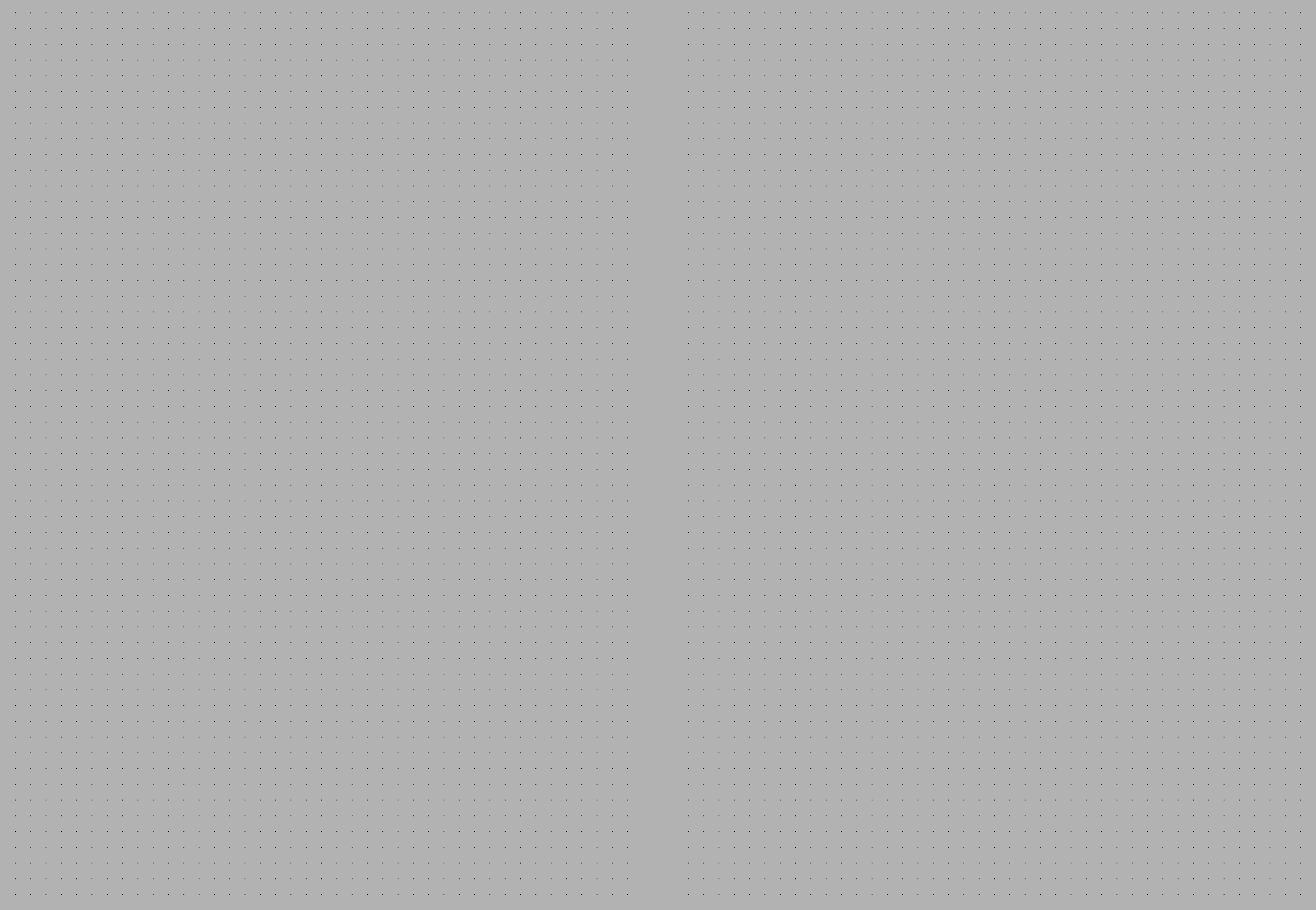

Creative Direction: Luca Tormena / Nea-Design  
Product Design: Gianpaolo Pradal  
Concept + Graphics: Cristian Malisan + Gianluca Cumin / SMIT  
Layout: Riccardo Pantanali / SMIT  
Photo (Company Section): Mattia Balsamini  
Digital Images (Product Section): Polimage  
Texts: Daniele Varelli

